



技術規格

材質

接液部份	AISI 316L
其他金屬部份	AISI 304 SS
流體接觸墊片	EPDM

機械軸封(標準型)

轉動環:碳精 (Carbon)
靜止環:碳化矽 (Sic)
O型環:EPDM

拋光

外部 :噴砂
內部 :< 0.8 Ra
接口 :夾式(標準)

操作極限

最高溫度	120°C
最大流量	130 m ³ /hr
最高揚程	68 M
最高轉速	3600 RPM

應用

選用316L不銹鋼材料,接液鏡面拋光符合衛生,潔淨需求. 並抵抗CIP溶液侵蝕
主要用於下列各行業的製成泵.

- 食品業：飲料、乳製品、礦泉水、健康機能飲品 -----等
- 製藥業：製藥、生技、化妝品、漱口水 -----等
- 化工業：各種化學流體、溶劑、酒精 -----等

設計

前蓋為拉出型設計,更換零件迅速無需拆出口管路,縮短維修時間。

- 簡化軸封安裝時間,保養更簡便容易。
- 符合EHEDG,3A設計需求。
- 簡單軸心設計,具自我定位功能。
- 不需特殊工具。
- 可CIP, SIP。

選項

接口	DIN11851, IDF, SMS
O環與墊片	Viton, Silicone, NBR, PTFE, FFKM
機械軸封	型式：內裝式與外裝式,沖洗式雙機械軸封 特殊材質：碳化矽/碳化矽；鎢碳鋼/鎢碳鋼

排水裝置
防爆馬達



衛生級 離心泵 **FC** Sanitary Centrifugal Pump

Dimensions X₁, X₂

	DN ₁	DN ₂	DIN 11851		SMS		CLAMP		IDF	
			X ₁	X ₂	X ₁	X ₂	X ₁	X ₂	X ₁	X ₂
FC 50-170	2.5"	2"	40	35	27	23	12.7	12.7	21.5	21.5
FC 65-170	3"	2.5"	45	40	27	27	12.7	12.7	21.5	

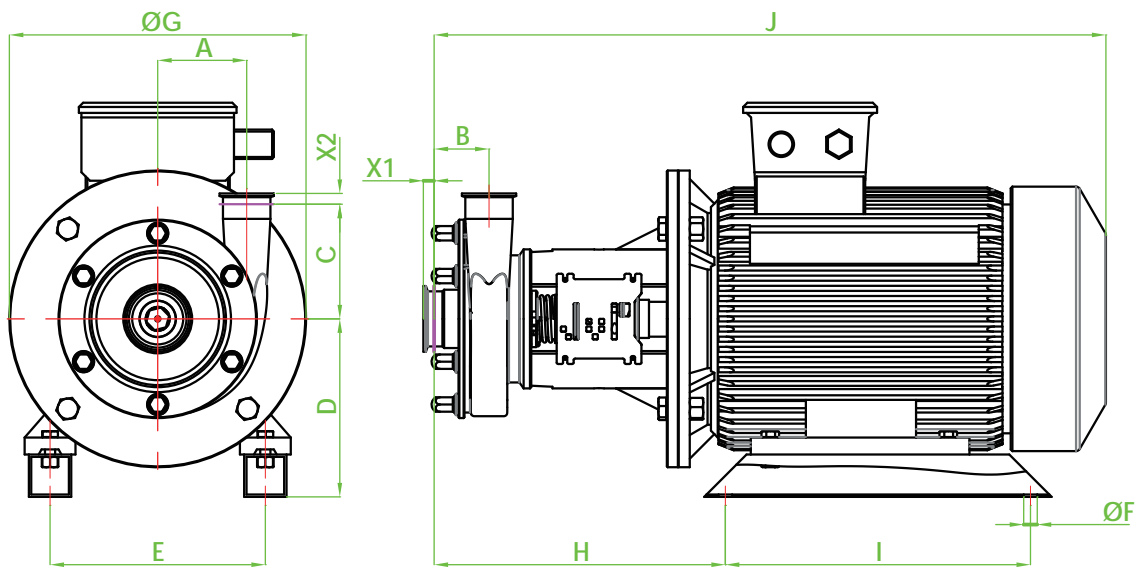

Dimensions

	kW	Motor	DN ₁	DN ₂	A	B	C	D	E	F	G	H	I	J
FC 50-170	5.5	112	2.5"	2"	105	64.8	135.3	112	190	12	250	303	140	567
	5.5	132	2.5"	2"	105	64.8	135.3	132	216	12	300	347	178	678
	7.5	132	2.5"	2"	105	64.8	135.3	132	216	12	300	347	178	640
	11.0	160	2.5"	2"	105	64.8	135.3	160	254	15	350	397	210	793
	15.0	160	2.5"	2"	105	64.8	135.3	160	254	15	350	397	210	840
FC 65-170	5.5	112	3"	2.5"	111.5	72.4	138.3	112	190	12	250	316	140	580
	5.5	132	3"	2.5"	111.5	72.4	138.3	132	216	12	300	360	178	653
	7.5	132	3"	2.5"	111.5	72.4	138.3	132	216	12	300	360	178	691
	11	160	3"	2.5"	111.5	72.4	138.3	160	254	15	350	410	210	807
	22.0	180	3"	2.5"	111.5	72.4	138.3	180	279	15	350	423	279	910